

# NOTICE D'UTILISATION ET D'ENTRETIEN

*OPERATING AND MAINTENANCE INSTRUCTIONS*

*BETRIEBS UND WARTUNGSANLEITUNG*

*ISTRUZIONI PER L'USO E LA MANUTENZIONE*

*MANUAL DE UTILIZACION Y MANTENIMIENTO*

*HANDLEING VOOR GEBRUIK EN ONDERHOUD*

*INSTRUÇÕES DE UTILIZAÇÃO E MANUTENÇÃO*

**S 383 E**



**SCARIFICATEUR • SCARIFICATOR • VERTIKUTIERER  
SCARIFICATORE • ESCARIFICADOR  
VERTIKUTEERMACHINE • ESCARIFICADOR**

**PILOTE 88 s.a.** 11, rue Jules Ferry - BP 185 - 88207 REMIREMONT CEDEX - France -  
☎ (33) 03.29.23.36.64 - Fax. (33) 03.29.23.24.25

### MONTAGE DU GUIDON

- Introduisez les extrémités du guidon D sur le guidon E. Serrez au moyen des écrous de fixation F.
- Au moyen des colliers de gaine G attachez les câbles le long du guidon.

### MISE EN PLACE DU BAC DE RAMASSAGE

- Soulevez le volet arrière H, saisissez la poignée I, et introduisez les extrémités K de ramassage dans les logements L sur le châssis.

### DÉPOSE DU BAC DE RAMASSAGE

- Soulevez le volet arrière H, saisissez la poignée I et tirez vers l'arrière.

### HANDLEBAR ASSEMBLY

- Insert bar of handlebar D on the handlebar E. Tighten them with knob-nut F.
- Attach the wires to the handlebars by using the wire-bands G.

### REFITTING OF GRASS BAG

- Raise the release guard H, grasp the handle I and insert bar K of frame into housing L on the L on the carter.

### REMOVAL OF GRASSBAG

- Raise the release guard H, grasp the handle I and remove backwards.

### AUFBAU DES LENKERS

- Schieben Sie die lenkstange D in das Gestänge E. Befestigen Sie Sie mit der Knopfmutter F.
- Befestigen Sie die Kabel an dem lenkstangen ; da zu verwenden Sie die Kabelklemmen G.

### ANBRINGEN DES GRASBEUTELS

- Heben Sie die Schutzabdeckung H, nehmen Sie den Griff I, und schieben Sie den Rahmen in dem Carter L.

### ENTFERNEN DES GRASBEUTEL

- Heben Sie die Schutzabdeckung H, nehmen Sie den Griff I und ziehen Sie in rückwärtiger richtung heraus.

### MONTAGGIO DEL MANICO

- Inserire la barra della maniglia D nella maniglia E. Fissare con i dadi F.
- Collegare i fili alla maniglia utilizzando la pistina a fili.

### POSIZIONAMENTO

- Alzare il parapetto H, afferrare la maniglia I, inserire il telaio K al carter L.

### RIMOZIONE

- Alzare il parapetto H, afferrare la maniglia I, tenere il sacco in posizione alzata e rimuoverlo posteriormente.

### MONTAJE DE LA BARRA DE DIRECCION

- Insertar la barra del manillar D en el manillar E y asegurar ambos con la tuerca volante F.
- Colocar los cables en el manillar utilizando las gomas para cables G.

### INSTALACION DE LA BOLSA

- Levantar el protector H, alcanzar el asa I insertar la bolsa K en el carter L.

### DESMONTAJE DE LA BOLSA

- Levantar el protector H, alcanzar el asa I, mantener levantada la bolsa K y quitar la bolsa, sacandola hacia atras.

### MONTAGE VAN DE STUURSTANG

- Steek de stang van het handvat D in het handvat E. Echt ze vast met de schroef F.
- Maak de draden am het handvat vast door middel van de verbindingsklemmen G.

### MONTAGE VAN DE GRASZAK

- Het beschermingselement H opheffen, de hendel I vastnemen en steek de stang K van het Graszak in het carter L.

### AFNEMEN VAN DE GRASZAK

- Het beschermingselement H opheffen, de hendel I vastnemen, de graszak opheffen en de zak maar achteren verwijderen.

### UTILISATION DES COMMANDES

#### Poignée d'embrayage

- En poussant la poignée L, le scarificateur avance.
- En relâchant la poignée L, le scarificateur s'arrête.

### OPERATING METHOD

#### Drive clutch lever

- Push the drive clutch lever L forward, the scarificator will travel forward.
- Release the lever L, the scarificator stops.

### BEDIENUNG

#### Antriebshebel

- Stellen Sie den Antriebshebel L in die vordere Position, der vertikutierer wird dadurch automatisch in Bewegung gesetzt.
- Wird der Hebel L in seine Anfangsstellung zurückgebracht, wird damit auch der Selbstantrieb abgeschaltet.

### FUNZIONAMENTO

#### Leva di comando

- Per far avanzare il scarificatore, spingere la leva L in avanti.
- Per fermare sbloccare la leva L.

### METODO DE FUNCIONAMIENTO

#### Palanca del embrague

- Levar la palanca del embrague L hacia adelante y el escarificator se desplazara hacia adelante.
- Para detener la propulsión, soltar la PALANCA L.

### BEDIENINGVOORSCHRIFTEN

#### Koppeling

- Duw de koppelingshendel L voorwaarts en de vertikutieermachine gaat automatisch voorwaarts.
- Om te stoppen hendel L loslaten.

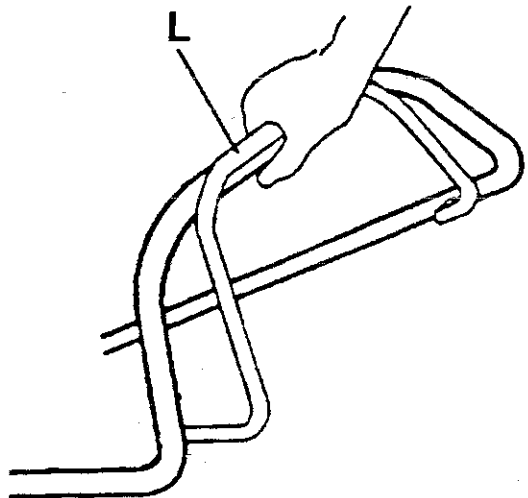

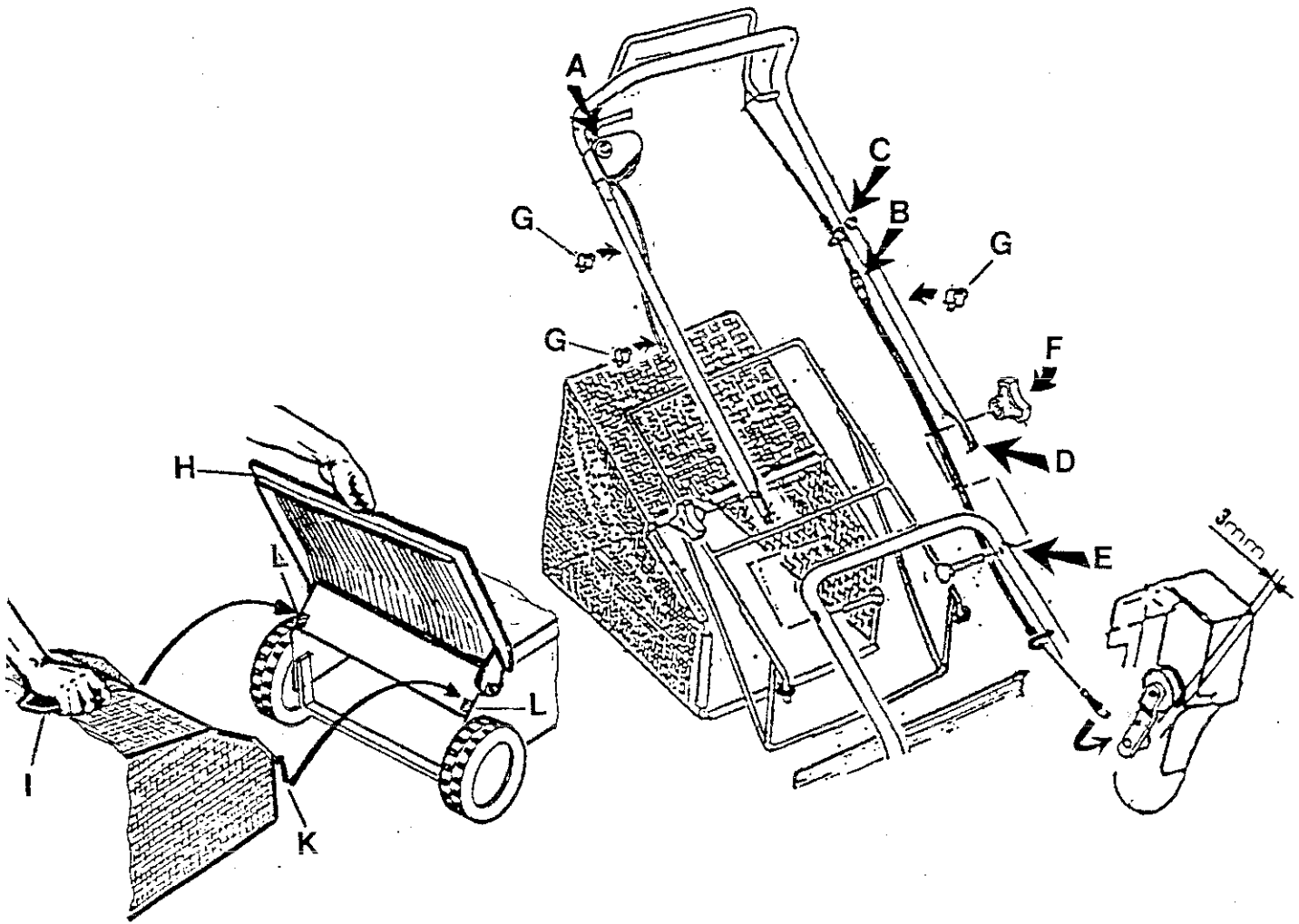

## CONSEILS D'UTILISATION

**!** Avant toute intervention sur la machine, débrancher le fil de la bougie, ou le câble électrique. Pour l'entretien du moteur, se conformer à la notice du constructeur.

- Le scarificateur permet de régénérer et d'aérer votre pelouse abîmée par la mousse, les mauvaises herbes, etc ...
- Pour un meilleur résultat, il est recommandé de tondre la pelouse, puis de la nettoyer soigneusement de façon à ne pas endommager les couteaux du scarificateur.
- La scarification s'effectue par des passages croisés, de manière à quadriller la zone de travail.
- L'opération est à renouveler deux fois par an, lors de la première tonte au printemps et lors de la dernière en automne pour permettre à l'eau de bien s'infiltrer.

## INSTRUCTIONS DE FONCTIONNEMENT

- La vitesse d'avancement est fonction de la profondeur du travail :
  - Si la vitesse est trop RAPIDE : dévissez (sens inverse horaire) le bouton du levier de travail REP 52.
  - Si l'ima vitesse est trop LENTE : vissez (sens horaire) le bouton du levier de travail REP 52.
- A l'aide de la vis de réglage B fixée sur l'arrêt de gaine C, régler la course du bras de galet de manière à ce que le galet, poignée d'embrayage non actionnée, soit à 3 m/m du capot.

## CONSEILS DE SÉCURITÉ

- Brancher la prise de courant (230 volts) pour mettre en route le scarificateur :
- Appuyer sur le bouton A se trouvant sur le guidon, et en même temps, tirer le levier et laisser le bouton. Pour éteindre, lâcher le levier.
- L'interrupteur automatique de sécurité (coupe-circuit) débranche le moteur en cas de surcharge. Si cela se produisait, attendre quelques instants et refaire les opérations de mise en marche. Il est très important d'éliminer avant la cause de surcharge (sauts de tension, herbe trop haute, utilisation prolongée de la machine).
- Travailler essentiellement avec des câbles de sécurité.
- Les broches doivent être étanches.
- Si le câble était abîmé malgré toutes les précautions prises, **débrancher tout de suite. Seulement à ce moment vous pourrez contrôler le dommage.**
- Toutes les réparations au câble électrique doivent être effectuées dans l'atelier service clients.

## RECOMMANDATIONS FOR USE

**!** Before any intervention on the machine, unplug the spark plug wire. For motor maintenance, follow manufacturer's instructions.

- Scarification makes it possible to regenerate and aerate your lawn damaged by moss, weeds, etc ...
- For better results, it is recommended to mow the lawn, then clean it carefully so that the scarification blades will not be damaged.
- Scarification is done by crisscrossed passes so that the working area is well covered.
- The operation must be renewed twice a year, during the first spring mowing and the last fall mowing in order to let water penetrate well.

## TROUBLE FREE RUNNING INSTRUCTIONS

- Advancing speed is in function to the depth of the work :
  - If the speed is too fast, unscrew down (counter clockwise) the work lever knob.
  - If the speed is too slow, screw down (clockwise) the knurled knob of the work lever.
- Set the stop on sheath C by means of adjusting screw B, adjust the ravel of the roller arm so that the roller, with clutch handle disengaged, is at 3m/m from the protective cover.

## A FEW SAFETY PRECAUTIONS

- Plug the cable (230 volts). To start the scarificator :
- Press the button A on the handle, and at the same time pull the lever and lift your finger from the button. To switch off, let go of the lever.
- The automatic security switch (circuit-breaker) disconnects the motor in case of overload. If its happens, wait a few minutes and then repeat the starting sequence. It is important first to remove the cause of overload (surge in voltage, grass too long, prolonged use of the machine).
- Work essentially with security cable.
- The pins must be watertight.
- Check the condition of the cable before use.
- If the cable is damaged in spite of all the precautions taken, disconnect the cable immediatly. Only then should you check the damage.
- All repairs to electric cable must be done at the customer-service workshop.

## CONSEJOS DE UTILIZACION



Antes de cualquier intervencion en la maquina, desconecte la toma. Para el mantenimiento del motor, seguir las instrucciones del fabricante.

- El escarificador le permite regenerar y airear su cesped estropeado por el musgo las malas hierbas, etc ...
- Para obtener mejores resultados, se recomienda cortar el cesped y limpiarlo cuidadosamente con el fin de no danar las cuchillas del escarificador.
- La escarificacion se realiza en pasadas horizontales y transversales con el fin de cuadricular la zona de trabajo.
- La operacion se realiza dos veces al ano, coincidiendo con el primer corte de la primavera y con el ultimo del otono para que el agua pueda filtrarse bien.

### CONSEJOS PARA UN BUEN FUNCIONAMIENTO

- La velocidad de avance va en funcion de la profundidad del trabajo :
  - Si la velocidad es demasiado rapida : destornille (en el sentido contrario a las agujas del reloj) el boton de la palanca de trabajo.
  - Si la velocidad es lenta : atornille (en el sentido de las agujas del reloj) el boton de la palanca de trabajo.
- Con ayuda del tornillo de regulaje B, fijado en el tope de manga C, regular el recordido del brazo del rodillo de manera a que, dicho rodillo, con la palanca de embrague sin accionar, se encuentre a 3 m/m del capo.

### PARA UNA UTILIZACION SEGURA

- Enchufar la toma de corriente (230 volts). Para poner en marcha el escarificador :
- Presionar el boton A y al mismo tiempo.
- Tirar de la palanca y dejar el boton. Para apagarlo soltar la palanca.
- El interruptor automatico de seguridad (fusible) desconecta el motor en caso de sobrecarga. Si eso ocurre, esperar algunos instantes y volver a efectuar las operaciones de puesta en marcha. Es muy importante eliminar ante todo la causa de la sobrecarga (saltos de tension, hierba demasiado alta, utilizacion prolongada de la maquina).
- Trabajar escialmente con cables de seguridad.
- Las clavijas deberan estar impermeabilizadas.
- Controlar el estado del cable antes de la utilizacion.
- Si a pesar de todas la precauciones adoptados resultara danado el cable, desconectar inmediatamente.
- Solo de esa forma podra controlar el dano.
- Todas la reparaciones del cable electrico deberan ser realizadas en el taller de servicio al cliente.

## INSTRUÇÕES DE UTILIZAÇÃO



Antes de qualquer operação na maquina, desligue a tomada. Para a mauntenção do motor consultar as instruções do fabricante.

- O escarificador permite a regeneração e arejamento do seu rai-vado, danificado pelo musgo, as ervas daninhas, etc ...
- Para obter un melhor resultado, recomenda-se que a relva seja aparada o cuidadosamente impa de forma a não danificar as laminas do escarificador.
- A escarificação efectua-se em passagens cruzadas de forma a fazer uma quadrícula am toda a zona e trabalho.
- Esta operação de escarificação deve ser realizada duas ou três vezes por ano, na altura do primeiro corte na Primavera aquando do ultimo no Outono para permitir uma boa infiltração de agua.

### INSTRUÇÕES PARA UM BOM FUNCIONAMENTO

- A velocidade com de progressão depende da profundidade do trabalho :
  - Se a velocidade for demasiado rapida rode (no sentido inverso ao dos ponteiros do relógio) o botão da alavanca de trabalho.
  - Se a velocidade for demasiado pequena rode (no sentido dos ponteiros do relógio) o botão da alavanca de trabalho.
- Regular o curso do braço di cilindro com a ajuda do parafuso de ajuste B, montado no encosto do casquilho C de maneira que o cilindro se encontre en 3 m/m da tampa quando o botão da embreagem não estiver apertado.

### PARA UNA UTILIZAÇÃO COM TODA A SEGURANÇA

- Ligar a tomada de corrente (230 volts). Para por o escarificador a funcionar :
- Pressionar o botão A que se encontra no guiador e ao mesmo tempo puxar a alavanca e largar o botão. Para desligar, soltar a alavanca.
- O interruptor automatico de segurança (corta-circuito) desliga o motor em caso de sobrecarga. Se isso acontecer, esperar uns instantes e repetir as operações de arranque. E muito importante que, antes disso, se elimine o que provoca sobrecarga (picos de tensão, erva demasiado alta, utilização prolongada da maquina).
- Trabalhar exclusivamente com cabos de segurança.
- Os broches devem estar impermeáveis.
- Se o cabo estiver desgastado ou deteriorado apesar de todas as precauções tomadas, desligar imediatamente o aparelho. Somente assim que se pode reparar o dano.
- Todas as reparações de cabo deverão ser feitas na oficina especializada de atendimento após-vendas.

## GEBRUIKSAANWIJZINGEN



Voor werkzaamheden aan de machine stroomtoevoer losrekken. Het onderhoud van de motor volgens de handleiding van de fabrikant uitvoeren.

- De vertikuteermachine geeft uw gazon weer lucht en herstelt de grasmat door deze te ontdoen van mos, onkruid en dergelijke.
- Voor een optimaal resultaat verdient het aanbeveling het gazon vooraf te maaien en vervolgens zorgvuldig te ontdoen van alle voorwerpen die de messen van de vertikuteermachine zouden kunnen beschadigen.
- Het hele werkkoppervlak behandelen door gekruiste banen met de machine te trekken.
- Het gazon moet twee maal per jaar worden behandeld, na de eerste maaibeurt in het voorjaar en na de laatste in de herfst, zodat het water goed in de mat kan doordringen.

### INSTRUCTIES VOOR VEILIG WERKEN

- De snelheid is afhankelijk van de werkdiepte :
  - Te grote snelheid : de knop van de werkingshendel tegen de wijzers van de klok in losdraaien.
  - Te kleine snelheid : de knop van de werkingshendel met de wijzers van de klok mee andraaien.
- Met de stelschroef B op de slangstop C de slag van de rolarm zodanig instellen dat de rol zich bij niet bediende koppelingsgreep op een afstand van 3 m/m van de kap bevindt.

### VEILIGHEIDSVOORSCHRIFTEN

- De stroomtoevoer aansluiten (230 volts). Om de vertikuteermachine in te schakelen :
- knop A aan de stuurstang indrukken en tegelijkertijd aan de hendel trekken, de knop weer loslaten. De hendel loslaten om uit te schakelen.
- De automatische veiligheidsschakelaar (stroomverbreker) schakelt de motor in geval van overbelasting uit. Enige tijd wachten en de handelingen voor inschakeling weer uitvoeren. Het is belangrijk vooraf mogelijke oorzaken van overbelasting (zoals spanningswisselingen, te hoog gras, langdurig gebruik van de machine) uit te sluiten.
- Uitsluitend met veiligheidskabels werken.
- De poten en contacten moeten worden afgeschermd.
- Als de kabel ondanks de voorzorgsmaatregelen wordt besthadig, onmiddelijk de stroom verbreken en dan pas de schade opnemen.
- Reparaties aan de elektrische kabel mogen alleen in de werkplaats van de klantenservice worden uitgevoerd.

## BENUTZUNGSHINWEISE



Vor jedem Eingriff an der Maschine ist der Stecker zu ziehen. Für die Instandhaltung des Motors ist die Anleitung des Herstellers zu befolgen.

- Der Untergrundpflug gestattet eine Regenerierung und Belüftung Ihres durch Moos, Unkraut usw... strapazierten Rasens.
- Um ein besseres Ergebnis zu erzielen, wird empfohlen, den Rasen zu mähen, und ihn dann sorgfältig zu säubern, um die Messer des Untergrundpflugs nicht zu beschädigen.
- Das Untergrundpflügen erfolgt, indem man die Fläche überkreuz überfährt, so dass der Arbeitsbereich in Quadrate aufgeteilt wird.
- Diese Operation ist zweimal im Jahr durchzuführen, einmal während des Frühjahrsschnittes und einmal im Herbst, damit das Wasser gut einsickern kann.

### ANGABEN FÜR DAS GUTE FUNKTIONIEREN

- Die Fahrgeschwindigkeit hängt von der Arbeitstiefe ab :
  - Ist die Geschwindigkeit zu hoch : lockern Sie den Randleknopf des Arbeitshebels (entgegen dem Uhrzeigersinn).
  - Ist die Geschwindigkeit zu gering : ziehen Sie den Randleknopf des Arbeitshebels fester an (im Uhrzeigersinn).
- Mit Hilfe der auf dem Anschlag der Hülle C montierten Stellschraube B, den Hub des Walzennams regeln, so daß sich die Walze, wenn der Kupplungsknopf nicht gedrückt ist, bei 3 mm der Haube befindet.

### FÜR EINE SICHERE BENUTZUNG

- Den Stecker einstecken (230 volts). Zur Inbetriebnahme des Vertikutierers :
- Auf den Knopf A drücken, der sich an der Griffstange befindet und gleichzeitig am Hebel ziehen. Zum Ausschalten Hebel loslassen.
- Der automatische Sicherheitsschalter (Sicherung) schaltet den Motor im Falle der Überlastung ab. Falls dies vorkommen sollte, warten Sie etwas und wiederholen Sie die Inbetriebnahme. Es ist sehr wichtig, die Ursache der Überlast abzustellen (Spannungsschwankungen, zu hohes Gras, zu lange Benutzung der Maschine).
- Es ist vorrangig mit Sicherheitskabeln zu arbeiten.
- Die Stifte müssen abgedichtet sein.
- Vor der Benutzung ist der Zustand des Kabels zu überprüfen.
- Falls das Kabels beschädigt sein sollte, muß es unabhängig von sonstigen, Sicherheitsvorkehrungen sofort aus dem Stecker gezogen werden. Nur so können Sie den Schaden unter Kontrolle behalten.
- Alle Reparaturen des Elektrokabels müssen in der Kundendienststelle durchgeführt werden.

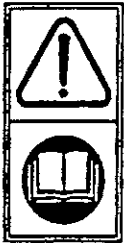

- ATTENTION / DANGER
- CAUTION / DANGER
- ACHTUNG / GEFAHR
- ATTENZIONE / AVVERTIMENTO
- PRECAUTION / PELIGRO
- OPGELET / GEVAAR
- ATENÇÃO / PERIGO

- Lire le manuel d'utilisation avant l'utilisation de la machine.
- Carefully read this operating manual before operating.
- Vor dem Gebrauch des Maschine, lesen Sie die Gebrauchsanweisung.
- Leggere il libretto di istruzioni prima di usare la macchina.
- Lea detenidamente este manual de funcionamiento antes de usar.
- Lees de gebruikershandleiding voor u deze machine.
- Ler o manual do utilizador antes de por o escarificador de relva em funcionamento.

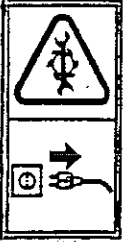

- Débrancher le câble avant toute intervention d'entretien ou réparation.
- For inspection or maintenance, remove the cable.
- Vor dem Einstellen oder Säubern des Gerätes oder vor dem Prüfen, ob die Anschlußleitung verschlungen oder verletzt ist, das Gerät ausschalten und den Netzstecker ziehen!
- Scollegare il cavo prima di effettuare qualsiasi operazione di manutenzione o riparazione.
- Retire el cable antes de cualquier operacion de mantemiento o de reparacion.
- Neemen de kabel voor u onderhoud of reparaties aan uw maaier ultvoet.
- Antes de qualquer operação no motor ou na maquina, disligue o cabo.



- ATTENTION / DANGER : Outil coupant rotatif.
- CAUTION / DANGER : Rotating cutting tool.
- ACHTUNG / GEFAHR : Werkzeug läuft nach !.
- ATTENZIONE / AVVERTIMENTO : Rotazione affilate lama.
- PRECAUTION / PELIGRO : Rotaciones afiladas cuchillas.
- OPGELET / GEVAAR : Scherp mes.
- ATENÇÃO / PERIGO : Rotação lamina.



- Eloignez toute personne de la zone dangereuse.
- Keep all people away from working area.
- Während des Gebrauchs, halten Sie dritte von der Arbeitszone entfernt.
- Tenere le persone al di fuori dell' area di lavoro, durante l'uso.
- Durante l'utilizzo allontanate le persone de la zona di lavoro.
- Laat omstanders nooit in de nabijheid van de machine komen terwijl u er mee werkt.
- Afaste as pessoas e as crianças da maquina em funcionamento.

## NORMES DE SÉCURITÉ

- A Les mineurs ayant moins de 16 ans ne doivent pas utiliser le scarificateur.
  - B L'utilisateur est responsable vis à vis des tiers dans la zone de travail.
  - C Lors de la mise en marche du moteur l'utilisateur ne doit pas soulever la machine, toutefois s'il faut, il peut seulement l'incliner de sorte que la lame se trouve du côté opposé de l'utilisateur.
  - D Avant de commencer l'ascarification, il faut enlever du gazon les éventuels corps étrangers.
  - E Durant la coupe, il faut porter des chaussures robustes.
  - F Si, pour transporter la machine, on doit la soulever, il faut d'abord arrêter le moteur et attendre l'arrêt des couteaux. Durant le déplacement hors du gazon, il faut impérativement arrêter les couteaux.
  - G Avant de laisser sans surveillance la machine, il faut arrêter le moteur, il faut également débrancher la bougie ou débrancher la prise électrique.
  - H L'entretien et le nettoyage de la machine ainsi que l'enlèvement des dispositifs de protection ne doivent être effectués que moteur arrêté, couteaux arrêtés, et seulement lorsqu'on a enlevé le fil de la bougie ou la fiche de secteur.
  - I Avant d'enlever le bac ou avant le réglage de la profondeur de travail, il faut déconnecter le moteur et attendre l'arrêt des couteaux.
  - J Pour le scarificateur, il faut utiliser le dispositif de protection tel que le bac ou le déflecteur.
  - K Lorsque le moteur tourne, il faut absolument éviter de mettre la main ou le bout des pieds sous le bord du carter ou dans le tunnel d'éjection.
  - L La distance de sécurité donnée par le manche doit être toujours maintenue. En cas de coupe dans une pente on recommande une prudence toute particulière (par exemple en suivant les pentes, dans le sens de la longueur, l'emploi de chaussures anti-dérapantes est recommandé ou de la largeur avec une corde accrochée au guidon).
  - M Si la machine a le démarreur avec le démarrage de la traction vers le haut, il faut éviter se de placer du côté de l'expulsion de l'herbe.
  - N Faire attention car il est très dangereux d'utiliser le scarificateur sans le bac à cause des couteaux en rotation et des objets expulsés.
  - O L'essence est très inflammable (Défense de fumer). Pour le remplissage, utiliser un entonnoir. Le remplissage par essence directement dans le rservoir doit être effectué à l'air libre et à moteur arrêté.
  - P Pour protéger les mains il faut mettre des gants de protection pour le montage et le démontage des couteaux.
  - Q On doit monter les couteaux en respectant les instructions prévues pour le scarificateur.
  - S Avant de commencer la coupe il faut contrôler que les couteaux sont bien fixés. En cas de nécessité de réaffûter les tranchants, ceci doit être effectué sur les deux côtés pour éviter de les déséquilibrer. Dans le cas où les couteaux seraient particulièrement endommagés, on conseille de les remplacer.
  - T Si la lame heurte un objet, il faut la faire vérifier par un technicien.
  - U Le scarificateur à moteur à essence ne doit jamais fonctionner dans un local fermé à cause des gaz d'échappement.
  - V Pour votre sécurité, ne jamais dépasser le nombre de tours indiqués sur la plaque signalétique.
- Dans le cas de scarificateur à moteur électrique, il faut vérifier à intervalles réguliers le câble. Le câble doit toujours être en parfait état. Il ne faut jamais faire rouler la machine sur le câble d'alimentation. Dans le cas où cette éventualité se réaliserait, il faut avant tout enlever la fiche Schuko de la prise de secteur et ensuite le câble du scarificateur.
  - Il faut ensuite contrôler le câble et voir s'il a des dommages éventuels. Il ne faut en aucune manière réparer le câble de façon provisoire avec du ruban isolant ou des dominos, etc... Lorsque l'on laisse la machine sans surveillance, il faut débrancher la machine du secteur. Durant la coupe, il faut toujours traîner le câble d'alimentation à l'arrière de la machine, toujours du côté de l'herbe déjà coupée.
  - Scarifier le gazon lorsqu'il n'est pas mouillé.
  - Les câbles d'alimentation doivent être aux normes 05 RN - F selon DIN 57282 / VDE 0282. La prise de secteur doit être en caoutchouc ou recouverte de caoutchouc.
  - Insérez le câble dans le porte-câble avant de brancher la prise dans l'interrupteur.

## SAFETY RULES

- A Person younger than 16 years are not allowed to handle the mower.
  - B The operator is responsible to third persons in the working area.
  - C When starting the engine or making the motor run, the operator should not rise the scarificator, however, if necessary, he may tilt, so that the blade is turned to the opposite side of the operator.
  - D Before starting scarification, take off possible foreign bodies from the lawn. During the grass-cutting pay attention for any possible foreign object still left on the lawn.
  - E During mowing, always wear heavy footwear.
  - F If for transport purposes the scarificator must be lifted, it is necessary stop the engine and to wait for blades to stand still. When transferring the scarificator away from the lawn, the blades must be disengaged.
  - G Before leaving the scarificator unwatched, the engine must be stopped. Furthermore, take off the off-switch.
  - H For any maintenance and cleaning of scarificator, as well as disassembling of protection covers, the engine must be stopped, the blade must be stand still, and the spark-plug cable or the electric power cable must be taken off.
  - I Before taking off the grass catching device or changing the depthwork, stop the engine and wait for standstill of blade.
  - J Scarificator with expulsion opening must always be operated with their respective safeguard, like grass-catching device or deflector.
  - K When the engine is running, never put your hands or feet tips under the frame edge nor into the grass expulsion opening the scarificator.
  - L The safety distance given by the handles must always be maintained. When mowing alongs slopes and on hills, particular care is necessary (for example : mowing along the counter line, using or guiding the scarificator by a rope and wearing non-skidding shoes).
  - M Scarificator, wich are provided with a vertical pull-sarfer, must never be started from the expulsion side.
  - N In case of improper use of the grass-catching device, the rotary blade and launched objects may be of risk to persons.
  - O Fuel should always be handled with much care - Fuel is highly inflammable (no smoking !). For replenishing use a funnel. Refuel the tank only outside of buildings and with the engine not running.
  - P When changing the hoeing blades, always use protective mitts to safeguard your hands.
  - Q For mounting the spare blades follow the respective instructions and use only blades wich are made purposely for this type of scarificator.
  - S Before starting mowing, check the knives for perfectly fastening. If re-sharpening of the cutting-hedges is carried out, this must be done uniformly on both sides, in order to avoid unbalance. If the nives are seriously damaged, it is recommended to change it with a new one.
  - T If a blade has been hurting on obstacle - it should be absolutely inspected by a specialist.
  - U Scarificator with fuel engine shall never run in closed rooms to prevent risk of intoxication.
  - V For safety reasons, the engine should never exceed the revs, shown on the rate-plate.
- As to the electric scarificator check the cable at regular intervals. The cable must always be in a perfect state. Never pass with the scarificator over the electric power cable. If this accidentally happens, first take off the "Schuko" plug from the electric mains, and then the cable from the lawn-scarificator itself.
  - Check the cable for possible damage. Never repair the cable temporarily with insulating tape or clamps. When the machine remains unwatched, take the plug out of the mains socket. The electric feed cable must always be pulled by the operator behind the scarificator, always on the side wher grass has been cut.
  - The lawn should be scarificated when it is dry.
  - As supply cables use only those kinds of conductors wich are not lighter than the light rubber hose 05RN-F according DIN 57282/VDE 0282. Couplings of power conductors must be of rubber or covered with rubber.
  - Please make sure that the cable is inserted throught the cable holder before plugging in the switch.

## GEBRAUCHSANWEISUNG

- A Jugendliche unter 16 Jahren dürfen den Vertikutierer nicht benutzen.
  - B Der Benutzer ist im Arbeitsbereich des Vertikutierer gegenüber Dritten verantwortlich.
  - C Beim Anlassen oder Einschalten des Motors darf der Benutzer den Vertikutierer nicht hochkantem, sondern, falls erforderlich, nur so schrägstellen, daß das Schneidwerkzeug in die vom Benutzer abgewandte Richtung zeigt.
  - D Vor dem Vertikutieren sollen Fremdkörper von Rasen entfernt werden, beim Mähen ist auf Fremdkörper zu achten.
  - E Beim Mähen muß festes Schuhwerk getragen werden.
  - F Muß der Vertikutierer zum Transport angehoben werden, ist der Motor vorher abzustellen und der Stillstand des Schneidwerkzeuges abzuwarten. Beim Fahren außerhalb des Rasens ist das Schneidwerkzeug abzuschalten.
  - G Vor dem Verlassen des Vertikutierers ist der Motor stillzusetzen; außerdem ist der Stecker abzuziehen.
  - H Wartungs und Reinigungsarbeiten am Vertikutierer sowie das Abnehmen der Schutzeinrichtungen dürfen nur bei stillgesetztem Motor und abgeschaltetem Schneidwerkzeug und nur wenn Stecker abgezogen ist, vorgenommen werden.
  - I Vor Abnahme der Grasfangeinrichtung oder dem Verstellen der Schnitthöhe ist der Motor abzuschalten und der Stillstand des Schneidwerkzeuges abzuwarten.
  - J Bei Vertikutierer mit Auswurföffnung muß die mitgelieferte Schutzeinrichtung wie Grasfangeinrichtung oder Prallblech verwendet werden.
  - K Bei laufendem Motor unter keinen Umständen mit der Hand oder den Fußspitzen unter den Rand oder in die Auswurföffnung des Mähergehäuses kommen.
  - L Der durch die Führungsholme gegebene Sicherheitsabstand ist stets einzuhalten. Beim Mähren an Böschungen und Hängen ist besondere Vorsicht geboten (z.B. Mähen entlang der Sichtlinie, Verwendung oder Führung des Vertikutierer am Halteseil und Tragen von Gleitschutz an den Schuhen).
  - M Vertikutierer mit einer Starteinrichtung in senkrechter Zügrichtung darf nicht von der Auswurfseite gestartet werden.
  - N Bei unsachgemäßer Handhabung der Grasfangeinrichtung besteht Gefahr durch das umlaufende Messer und durch herausgeschleuderte Gegenstände.
  - O Beim Umgang mit Kraftstoff is besondere Sorgfalt geboten. Kraftstoff ist feuergefährlich (Rauchverbolt !). Verwenden Sie zum Eingießen einen Trichter. Füllen Sie den Kraftstoff nur im Freien bei abgestelltem Motor in den Benzintank (nur benzinbetriebenen Vertikutierer).
  - P Zum Schutz der Hände sind beim Wechsel des Schneidwerkzeuges Schutzhandschuhe anzuziehen.
  - Q Sollte das Messer auf ein Hindernis gestoßen sein, ist eine fachmännische Überprüfung unbedingt erforderlich.
  - T Vertikutierer mit Verbrennungsmotor dürfen wegen der damit verbundenen Vergiftungsgefahr keinesfalls in geschlossenen Räumen in Betrieb genommen werden (nur benzinbetriebenen Vertikutierer).
  - U Die Motordrehzahl darf aus Sicherheitsgründen den laut Typenschild angegebenen Wert nicht übersteigen.
- **Elektromotor** : Regelmäßig das Kabel überprüfen.
  - Das Kabel muß immer in einwandfreiem Zustand sein.
  - Den Vertikutierer niemals über das Stromkabel rollen lassen.
  - Sollte das Kabel trotz aller Vorsichtsmaßnahmen beschädigt sein, die Stromversorgung bitte sofort unterbrechen.
  - Während des Mähens das Kabel hinter dem Vertikutierer herziehen, immer auf der Seite des bereits gemähten Rasens.
  - Nur trockenen Rasen Vertikutieren.
  - Die Stromkabel müssen den Normen 05RN-F, gemäß DIN 57282/VDE 0282, entsprechen.
  - Bevor Sie den Stecker in die Steckdose stecken, das Kabel bitte im Kabelhalter einlegen.
  - Die Kupplungen der Anschlußkabel müssen aus Gummi oder gummiüberzogen sein und der Norm DIN VDE 0620 entsprechen.

## NORME DI SICUREZZA

- A I minori di 16 anni non devono adoperare il scarificator.
- B L'operatore è responsabile verso terzi nella zona di lavoro.
- C Durante la messa in moto o l'avviamento del motore, l'operatore non deve alzare il scarificator, però se necessario, solo inclinarla, in modo che la lama sia rivolta verso il lato opposto all'operatore.
- D Prima di iniziare il taglio del prato, bisogna togliere eventuali corpi estranei dallo stesso. Durante il lavoro bisogna fare attenzione ad eventuali corpi estranei, rimasti sul prato.
- E Durante la falciatura bisogna portare calzature robuste.
- F Se per il trasporto si deve sollevare il scarificator, bisogna prima arrestare il motore ed attendere l'arresto della lama. In caso di spostamenti al di fuori del prato, bisogna disinnestare la lama o spegnere il motore.
- G Prima di lasciare inosservata il scarificator, bisogna spegnere il motore. Inoltre, togliere la chiave di ascensione, o quella dell'interruttore, se il scarificator ne fosse provvista.
- H I lavori di manutenzione e pulizia il scarificator, nonché la rimozione dei dispositivi di protezione, devono essere effettuati solo a motore fermo, a lama disinnestata e soltanto quando siano stati tolti preventivamente il cavo della candela o la spina rete.
- I Prima della rimozione del dispositivo raccogliherba, oppure prima della regolazione dell' profondità di lavoro, come il raccogliherba o il deflettore.
- J Per le scarificatore con apertura di espulsione, bisogna usare il dispositivo protettivo in dotazione, come il raccogliherba o il deflettore.
- K Quando il motore è in movimento, bisogna assolutamente evitare di avvicinarsi con la mano o le punte dei piedi, sotto il bordo della carcassa o nell' apertura di espulsione della stessa.
- L La distanza di sicurezza, data dal manico, deve essere sempre mantenuta. Durante la falciatura su pendenze o discese, si richiede particolare prudenza (per esempio: seguendo i gradini per il lungo, guida di scarificator con una fune di sostegno, e usare scarpe antidrucciolevoli).
- M Se il scarificator ha lo Starter con l'avviamento verticale, bisogna avviarla evitando di mettersi dal lato di espulsione erba.
- N In caso di uso improprio del dispositivo raccogliherba, vi è pericolo dovuto alla lama in rotazione e agli oggetti lanciati fuori.
- O Nel maneggiare carburante, bisogna agire con particolare prudenza. Il carburante è altamente infiammabile (divieto di fumare!). Per il riempimento usare un imbuto. Il riempimento con carburante direttamente nel serbatoio va fatto all'aria aperta e a motore spento.
- P Per la protezione delle mani, durante lo smontaggio e il montaggio delle lame bisogna usare guanti protettivi.
- Q Montare le lame, seguendo le rispettive istruzioni.
- S Prima di iniziare la falciatura, bisogna assicurarsi che le lame ed i coltelli taglienti siano perfettamente fissati. In caso di riaffilatura dei taglienti, ciò va fatto uniformemente su ambedue i lati, onde evitare lo sbilanciamento. Qualora la lama presentasse danneggiamenti maggiori, si consiglia di sostituirla con una nuova.
- T Se la lama avesse urtato un ostacolo, allora si richiede assolutamente un esame della stessa da parte di un esperto.
- U Il scarificator con motore a scoppio, non devono mai essere fatte funzionare in ambienti chiusi, per il pericolo di intossicamento.
- V Per motivi di sicurezza non si deve mai superare il numero dei giri indicato sulla targhetta.

### Per il scarificator con motore elettrico

- Controllare ad intervalli regolari i cavi. Il cavo deve essere perfetto stato. In nessun modo si deve riparare il cavo danneggiato con nastro isolante o con morsetti.
- Non bisogna mai passare sopra il cavo di alimentazione con il scarificator. Qualora dovesse succedere, occorre prima staccare la spina di alimentazione e poi il cavo di scarificator.
- Quando si lascia il scarificator inosservato, staccare il cavo dell'alimentazione.
- Durante la falciatura bisogna sempre trascinare il cavo di alimentazione dietro il scarificator e sempre sul lato dell'erba già tagliata.
- Il girare con il scarificator dovrà essere fatto sempre sulla parte già tagliata del prato.
- Tagliare il prato quando è asciutto.
- Per i conduttori di alimentazione usare cavi in gomma normalizzati tipo 05 RN-F secondo DIN 57282/VDE 0282.
- Le spine di accoppiamento devono essere in gomma o ricoperte di gomma.
- Tenere lontano i bambini quando il scarificator è in funzione.
- Utilizzare l'apposito aggancio prima di collegare il cavo all'interruttore.

## PRECAUCIONES PARA EVITAR EL PELIGRO

- A Lea detenidamente este manual de funcionamiento para comprender perfectamente su contenido. Si la máquina se utiliza sin haber entendido bien las instrucciones, pueden producirse acontecimientos imprevisibles, incluyendo accidentes tanto para el operador como para otras personas, así como daños en la máquina, etc. Intente familiarizarse con el funcionamiento, empleo, inspección y mantenimiento del cortacésped para conseguir utilizarlo de modo correcto y seguro. Aprenda, asimismo, cómo parar el motor rápidamente en caso de emergencia.
- B No permita en ningún caso que los niños o personas no familiarizadas con la utilización de máquinas escarificador manejen la máquina.
- C Lleve camisas ajustadas y de manga larga y pantalones largos, así como zapatos de trabajo resistentes. No utilice la máquina llevando sandalias o descalzo.
- D La máquina no deberá ser utilizada por menores de 16 años.
- E Examine la zona en la que se va a trabajar y retire todos los palos, piedras, huesos de animales, cables, etc. Estos objetos pueden salir despedidos al pasar el escarificador y son muy peligrosos.
- F No permita que ninguna persona (especialmente niños) ni animales estén en la zona de trabajo. No utilice el escarificador cuando en las proximidades haya personas o animales.
- G No haga funcionar el máquina en lugares con poca ventilación. El gas que despiden es nocivo.
- H Procure siempre utilizarlo sólo en lugares bien iluminados, bien por luz solar, bien por luz eléctrica.
- I Sujete firmemente el manillar con ambas manos; lleve la máquina andando, nunca corriendo.
- J Cuando el máquina esté funcionando, diríjalo sólo hacia adelante, nunca hacia atrás.
- K Las cuchillas están afiladas y son peligrosas; evite acercar los pies o las manos a las mismas.
- L No incline nunca el motor mientras está en funcionamiento; las cuchillas quedarían expuestas, con el consiguiente riesgo de que se produzca un accidente grave.
- M Cuando vaya a dejar el escarificador, pare el motor y retire la tapa de la bujía.
- N No se quede parado de pie frente al escarificador con el motor funcionando; alguien puede accionar accidentalmente el embrague de avance.
- O Si tropieza con alguna piedra, aspersor u otro objeto duro, detenga inmediatamente el motor; retire la tapa de la bujía y examine el cortacésped. Caso de haberse dañado, sustituya las piezas dañadas por otras nuevas, dentro de nuestras especificaciones.
- P Antes de la puesta en funcionamiento, asegúrese de que el equipo de seguridad / protección, incluyendo la tapa y el protector están bien colocados.
- Q Si nota vibraciones fuera de lo normal durante el funcionamiento, detenga inmediatamente el motor; retire la tapa de la bujía y repare el escarificador.
- R Cuando vaya a levantar el escarificador para su transporte, pare siempre el motor.
- S A la hora de cruzar aceras o vías sin pavimentar, detenga siempre la cuchilla.
- T Para inspección, ajuste, reparación o limpieza del escarificador, desconecte siempre el motor y retire la tapa de la bujía.
- U Sustituya todos los silenciadores defectuosos.
- V Elija siempre un lugar plano y nivelado para dejar el escarificador. No lo deje nunca en una pendiente.

- **Motor eléctrico:** Hay que comprobar el cable con regularidad.
- El cable deberá estar siempre en perfecto estado.
- No dejar nunca que el escarificador pase por encima del cable de alimentación.
- Si a pesar de tomar todas las precauciones, el cable estuviera estropeado, desconectarlo de inmediato y reemplazarlo.
- Durante el corte, se deberá arrastrar el cable por detrás del escarificador siempre por el lado de la hierba que ya ha sido cortada.
- Cortar el escarificador cuando nos este mojado.
- Los cables de alimentación deberán seguir las normas 05RN-F, según DIN 57282/VDE 0282.
- Insertar el cable en el portacables antes de conectar el enchufe en el interruptor.



## VEILIGHEIDSVORSCHRIFTEN

- A** Lees dit instructieboekje aandachtig teneinde de inhoud ervan volledig te begrijpen. Bij gebruik van de machine zonder de inhoud volledig te begrijpen, kunnen zich niet te voorzien incidenten voordoen zoals verwondingen aan de gebruikers of andere personen, en beschadiging van de machine, enz. Tracht de bediening, het gebruik, nazicht en onderhoud van de machine terdege onder de knie te krijgen teneinde hem correct en veilig te gebruiken. Leer ook hoe u de motor snel moet afzetten in geval van gevaar.
- B** Laat nooit kinderen of personen die het gebruik van de machine niet kennen, met de machine omgaan.
- C** Draag aansluitende hemden met lange mouwen, een lange broek en stevige werkschoenen. Tracht nooit de machine blootvoets of met sandalen te besturen.
- D** De machine is niet bestemd voor gebruik door personen onder de 16 jaar.
- E** Controleer het volledige werkoppervlak en verwijder stukjes hout, stenen, draden, enz. Deze voorwerpen kunnen door de machine weggeslingerd worden en zijn zeer gevaarlijk.
- F** Laat nooit personen (in het bijzonder kinderen) of dieren in de nabijheid van de machine komen. Tracht nooit de machine te gebruiken wanneer zich een persoon of dier in de nabijheid bevindt.
- G** De machine nooit aanzetten in een slecht verluchte ruimte ; de uitlaatgassen zijn giftig.
- H** Gebruik de machine slechts op voldoende verlichte plaatsen (zónlicht of elektrisch licht).
- I** Hout het handvat steeds met beide handen vast ; stuur steeds stapvoets en nooit lopend.
- J** Als de motor draait, de machine steeds vooruit en nooit achteruit duwen.
- K** Het mes is zeer scherp en gevaarlijk ; zet nooit voeten of handen onder de maaler.
- L** De machine niet schuin houden terwijl de motor draait ; het mes komt dan bloot en dit kan gevaar opleveren.
- M** Wanneer u de machine allen laat, steeds de motor afzetten en de bougiekap verwijderen.
- N** Ga nooit voor de machine staan terwijl de motor draait ; iemand kan per ongeluk de koppeling inschakelen.
- O** Als u stenen, sproeiers of een ander hard voorwerp raakt, drient u de machine onmiddellijk te stoppen ; verwijder de bougiekap en controleer de machine. Beschadigde onderdelen vervangen door onderdelen die door de fabrikant worden voorgeschreven.
- P** Vergewis u er voor het gebruik van dat de veiligheids- en beschermingsuitrusting zoals deksels, bewakingselementen, correct gemonteerd zijn.
- Q** Indien u tijdens het werk abnormale trillingen vaststelt, de motor onmiddellijk afzetten ; verwijder de bougiekap, controleer en herstel de machine.
- R** Steeds de motor afzetten indien u de machine optilt voor vervoer.
- S** Altijd het mes stilzetten wanneer u een grintpad of voetpad oversteekt.
- T** Voor controle, afstelling, herstelling of reiniging steeds eerst de motor afzetten en de bougiekap verwijderen.
- U** Vervang defekte uitlaten.
- V** Wanneer u de grasmachine alleen laat, deze steeds op een vlakke en niet op een hellende plaats zetten.

### - Elektrische Motor : De kabel regelmatig controleren.

- De kabel altijd in perfecte toestand houden.
- De machine nooit over de kabel laten rijden.
- Als de kabel toch beschadigd wordt, onmiddellijk de stroom onderbreken en de kabel vervangen.
- Tijdens het maaien de kabel aan de achterzijde van de machine voeren, altijd aan de kant van het reeds gemaaid gras.
- Geen nat gras maaien.
- De stroomkabels moeten voldoen aan de normen 05RN-F volgens DIN 57282/VDE 0282.
- De kabel in de kabelkiem aanbrengen alvorens de stekker in het stopcontact te steken.

## NORMAS DE SEGURANÇA

- A** Os menores de menos de 16 anos não devem utilizar a máquina de aparar.
- B** O utilizador é responsável diante dos terceiros na área de trabalho.
- C** Durante o arranque do motor o utilizador não deve levantar a máquina, ele pode no entanto incliná-la de tal modo que a lâmina se encontre do lado oposto ao do utilizador.
- D** Antes de começar o corte da relva, é necessário remover os objetos indesejáveis.
- E** Durante a utilização é necessário calçar botas robustas.
- F** Se, para transportar a aparadora for necessário levantá-la, é preciso primeiro desligar o motor e esperar a imobilização da lâmina. Durante o deslocamento fora da relva, é imprescindível que a lâmina esteja parada.
- G** Antes de deixar a aparadora fora de vigilância, é preciso desligar o motor, assim como tirar o cabo da vela.
- H** A manutenção e a limpeza da aparadora assim como a remoção dos dispositivos de proteção só podem ser efectuados com o motor desligado e após ter sido tirada a cabo da vela ou ainda a tomada eléctrica.
- I** Antes de remover o contentor de relva ou antes de regular a profundidade do trabalho é preciso desligar o motor e esperar a imobilização da lâmina.
- J** Com a aparadora é preciso utilizar um dispositivo de proteção tal como o contentor ou um deflector.
- K** Enquanto o motor estiver funcionando é absolutamente proibido botar a mão ou a extremidade de pé debaixo da extremidade do cárter ou do tunel de ejeção.
- L** É aconselhado manter a distância dada pelo guiador. Quando se trabalha num terreno em declive é preciso tomar cuidados especiais (por exemplo : seguir o declive usando calçados antiderrapantes ou cruzar o declive mantendo o guiador com uma corda).
- M** Quando o mecanismo de arranque de tração for situado por cima, será preciso colocarse do lado oposto ao da expulsão da relva.
- N** Tomar cuidado, pois é muito perigoso utilizar a aparadora sem o contentor por causa da lâmina em rotação e do risco de projecção de objetos expulsos.
- O** A gasolina é muito inflamável (É proibido fumar). Para encher o tanque, utilizar um funil. A gasolina tem que ser introduzida ao ar livre e com o motor desligado.
- P** Para proteção das mãos é preciso por luvas especiais para montar e desmontar a lâmina.
- Q** A lâmina deve ser montada respeitando as instruções previstas para a aparadora. Na lâmina, devem estar gravados o nome do fabricante ou a marca, assim como o número de referência.
- R** Antes de começar o corte é preciso verificar que a lâmina esteja ben fixada. Se for necessário o gume da lâmina dever ser amolado, dos dois lados para evitar de desequilibrá-la. Caso a lâmina foestiver muito gasta é aconselhável substituí-la.
- T** Se a lâmina bater em algum objeto, ela terá que ser controlada por um técnico.
- U** A aparadora com motor à gasolina nunca deve funcionar num recinto fechado por causa dos gases de descarga.
- V** Para sua segurança nunca se deve ultrapassar o número dos giros indicado na placa de indentificação.

### - Motor Electrico : O cabo deve ser verificado por intervalos regulares.

- O cabo deve sempre estar em perfeito estado.
- O escarificador de relva nunca deve passar sobre o cabo de alimentação.
- Se mesmo tomadas todas as precauções, o cabo for danificado, deve-se desliga-lo imediatamente e troca-lo.
- Durante o corte, manter o cabo atrás do cortador de relva, sempre do lado da relva que já tenha sido cortada.
- Cortar a relva quando esta não estiver molhada.
- Os cabos de alimentação devem estar nas normas 05RN-F segundo DIN 57282/VDE 0282.
- Inserir o cabo no porta-cabo antes de por a tomada no interruptor.



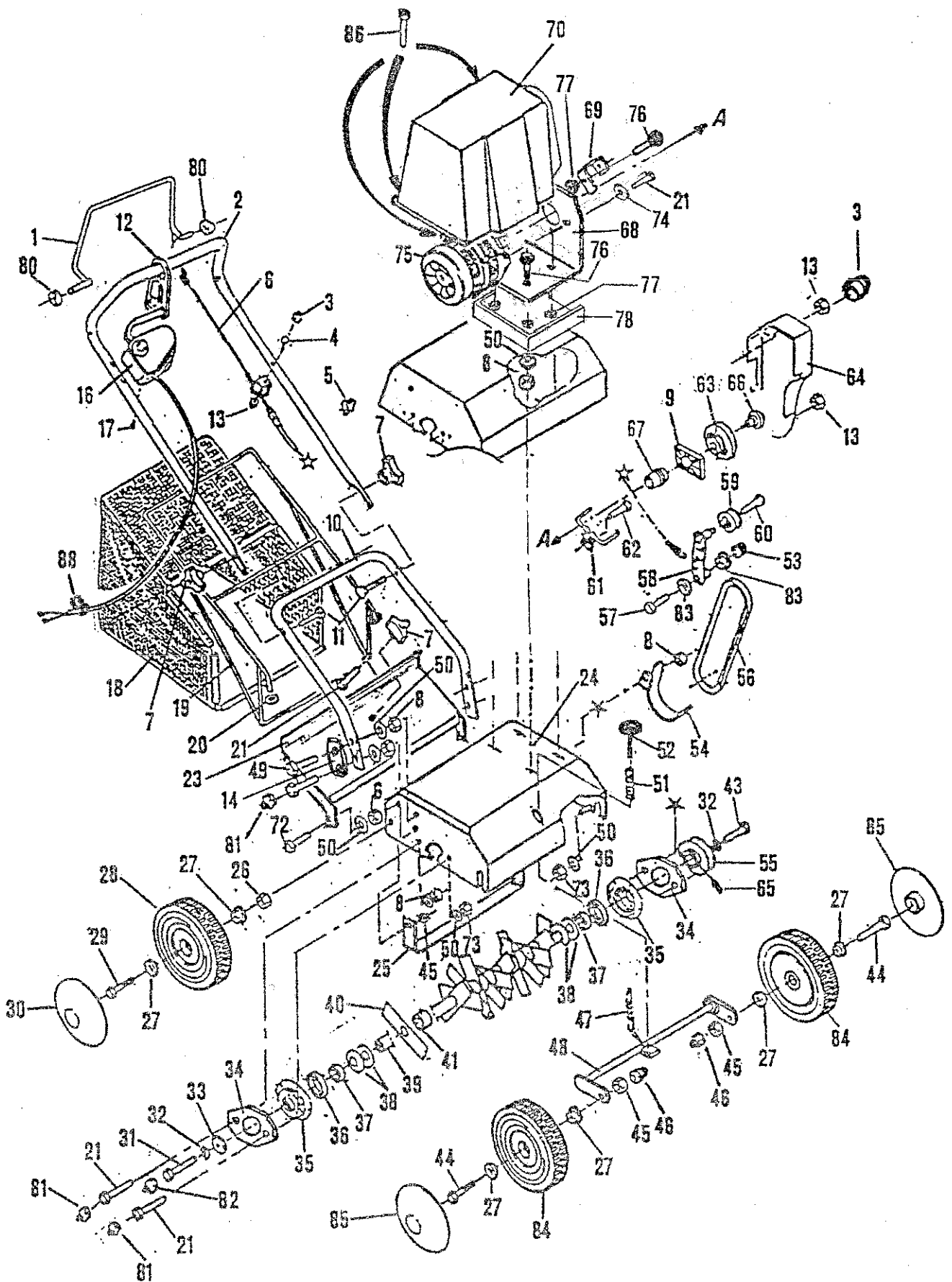

**CARACTERISTICAS TECNICAS**

MOTOR	LEROY SOMER 23 V - 50 Hz
MODELO	D25P 65/2
CILINDRADA	
POTENCIA	1,6 KW - 2850 mn <sup>-1</sup>
CAPACIDAD ACEITE	
CAPACIDAD GASOLINA	
BUGIA	
LUBRICANTE	
CARBURANTE	
PESO	35 kg
BOLSA	25 l
ANCHURA DE TRABAJO	35 cm
PROFUNDIDAD DE TRABAJO	0 - 15 mm

Nivel sonoro medido desde el puesto de trabajo :

con motor LEROY-SOMER : 72 dB(A)

Vibracion y mango : < 5 m/s<sup>2</sup>

TRANSMISSION : Por correa trapezoidal con embrage por polea tensora

VELOCIDAD DE ROTACION

DE LAS CUCHILLAS : ≈ 2850 min<sup>-1</sup>

 **ANTES DE LA PUESTA EN MARCHA DE SU MAQUINA, LE ACONSEJAMOS LEER ATENTAMENTE EL MANUAL DEL MOTOR Y EL PRESENTE MANUAL.**

Con el fin de mejorar sus productos, y de estar en conformidad con las normas Europeas, PILOTE 88 se reserva el derecho de modificar sin previo aviso las características de los mismos.

**TECHNISCHE GEGEVENS**

MOTOR	LEROY SOMER 230 V - 50 Hz
MODEL	D25P 65/2
CILINDERINHOUD	
VERMOGEN	1,6 KW - 2850 mn <sup>-1</sup>
INHOUD OLIETANK	
INHOUD BENZINTANK	
BOUGIE	
OLIE	
BRANDSTOF	
GEWICHT	35 kg
VERSAMELZAK	25 l
WERKBREEDTE	35 cm
DIEPGANGSSTAAF	0 - 15 mm

Geluidniveau gemeten op hoofdhoogste gebruiker :

met motor LEROY-SOMER : 72 dB(A)

Handgreep trillingen : < 5 m/s<sup>2</sup>

OVERBRENGING : Vee-belt and clutch type belt tensioner

FREESTOERENTAL : ≈ 2850 min<sup>-1</sup>

 **VOOR DE MACHINE IN GEBRUIK NEEMT, GELIEVE U DE MOTOREN FREESHANDLEIDINGEN TE LEZEN.**

PILOTE 88 houdt zich het recht voor annaengekondigel technische wijzigingen, en te voldoen aan de Europese Normen.

**ESPECIFICAÇÕES TECNICAS**

MOTOR	LEROY SOMER 230 V - 50 Hz
MODELO	D25P 65/2
CILINDRADA	
POTENCIA	1,6 KW - 2850 mn <sup>-1</sup>
CAPACIDADE OLEO	
CAPACIDADE GASOLINA	
VELA	
LUBRIFICANTE	
CARBURANTE	
PESO	35 kg
SACO	25 l
LARGURA DE TRABALHO	35 cm
PROFUNDIDADE DO TRABALHO	0 - 15 mm

Nivel sonoro, medido na posição de trabalho :

con motor LEROY-SOMER : 72 dB(A)

Medição das vibrações na guia de acordo : < 5 m/s<sup>2</sup>

TRANSMISSÃO : Por correa trapezoidal com embraiagem por rolo tensor

VELOCIDADE DE

ROTAÇÃO : ≈ 2850 min<sup>-1</sup>

 **ANTES DE PÓR A SUA MAQUINA A FUNCIONAR, LEIA ATENTAMENTE A BROCHURA DO MOTOR, BEM COMO AS INSTRUÇÕES DESTE MANUAL.**

Com o objectivo de melhorar a qualidade dos seus produtos, e de estar em conformidade com as normas Europeias, PILOTE 88 reserva se a direito de alterar certas características sem quiso prévio.